

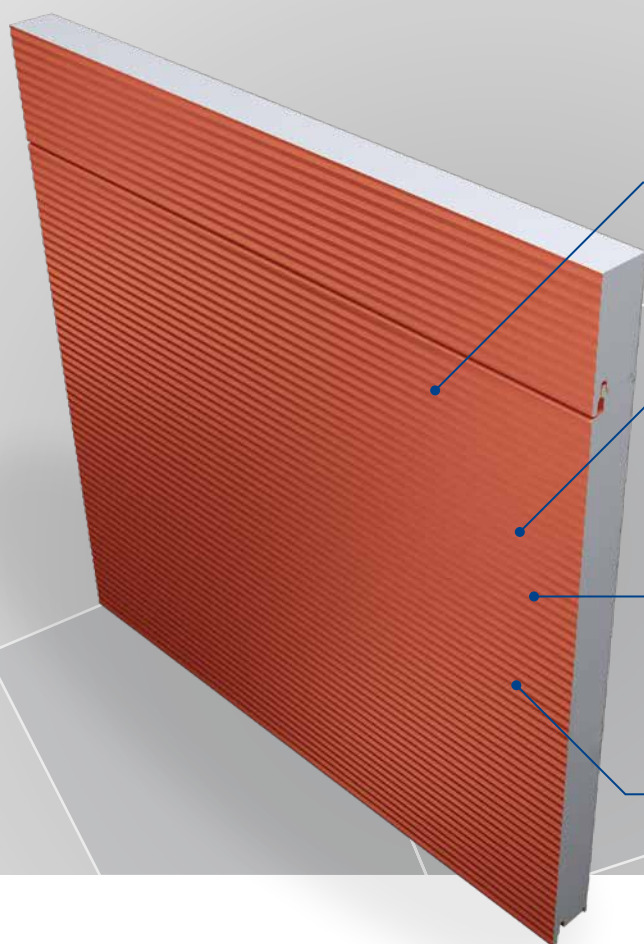

KS1100 QuadCore AWP gevelpanelen

Technische informatie



1 10% Breder sandwichpaneel

2 Snelle montage: tijdsbesparing per project

3 Bespaar op arbeids- en materielekosten

4 Lagere totale projectkosten

Technische informatie

Beschrijving

KS1100 QuadCore AWP gevelpanelen omvat het assortiment geïsoleerde gevelpanelen met QuadCore isolatiekern. Het gevelpaneel-systeem met een werkende breedte van 1100 mm en onzichtbare bevestiging is verkrijgbaar in vijf afzonderlijke profileringen. De panelen kunnen in de lengte of breedte (verticaal of horizontaal) en/of gebogen worden toegepast, afhankelijk van de profilering.

Lengten

Standaardlengten (m)	1,8 tot 13
Langere lengten (niet-standaard) (m)	13 tot 17
Kortere lengten (niet-standaard) (m)	Korter dan 1,8

Opmerking: bij niet-standaard lengten kunnen additionele kosten en transportbeperkingen van toepassing zijn.

Toepassing

Het KS1100 QuadCore AWP gevelpaneel is uitermate geschikt voor commerciële en industriële gebouwen met een hightech uitstraling waarbij esthetiek en markant voorkomen een belangrijke rol spelen. Dankzij de vijf profileringen en de mogelijkheid om deze te combineren voor verschillende visuele effecten ontstaat een ongeëvenaarde ontwerprijheid voor architecten.

Figuur 1 op pagina 5 toont gedetailleerde informatie over de diverse profielen.

Lagere totale projectkosten

Het Kingspan KS1100 QuadCore AWP gevelpaneel heeft een standaardbreedte van 1100 mm. Dat is tien procent breder dan de standaard PIR geïsoleerde gevelpanelen op de markt. Wanneer je met een 1100 mm breed paneel werkt, bedek je met één kraanbeweging meteen tien procent meer geveloppervlakte. Zo bespaar je tegelijkertijd op zowel arbeidskosten – want je ploeg heeft het oppervlak sneller bedekt – als op materieelkosten, aangezien je kranen en andere machines minder lang hoeft te huren. Maar je bespaart ook tijd. Tijd die je kan gebruiken om een extra project in te plannen om meer omzet te realiseren.



10% Breder sandwichpaneel

Snellere montage en 10% meer m² te monteren



Bespaar op arbeids- en materieelkosten

Lagere totale projectkosten



Tijdsbesparing per project

Op jaarbasis méér projecten realiseren; extra omzet

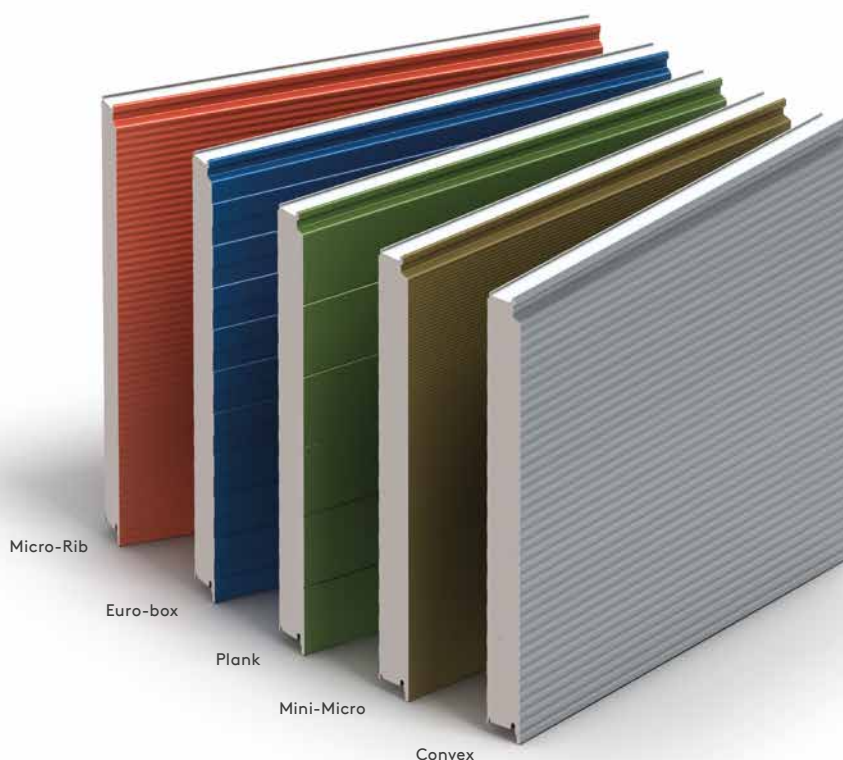

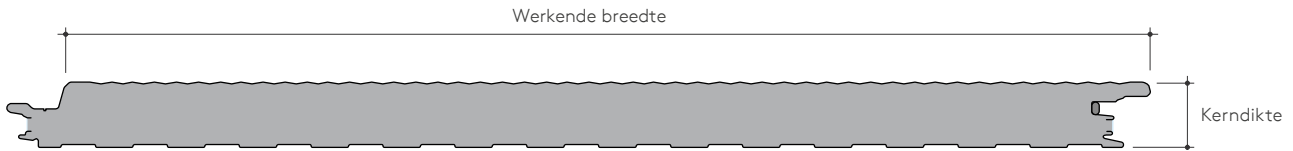

Afmetingen, gewicht & thermische prestaties

Werkende breedte (mm)*	Rekenmethode	1100									
Kerndikte (mm)		45	60	70	80	90	100	120	140	150	
U-waarden (W/m ² K)	NTA8800/VEA	0,44	0,31	0,26	0,23	0,20	0,18	0,15	0,13	0,12	
R _c -waarden (m ² K/W)	NTA8800/VEA	2,10	3,05	3,62	4,19	4,75	5,31	6,43	7,54	8,09	
Gewicht (kg/m ²) 0,5 staal** / 0,4 staal (AWP)		9,6	10,2	10,7	11,1	11,6	11,9	12,8	13,6	14,0	

De isolatiewaarden van de bovenstaande panelen zijn berekend conform de EN 14509:2013 en NTA8800:2020/VEA (incl. bevestigigers, overgangswaarden en correctiefactor 'bouwkwaliteit').

* De werkende breedte van 1100 mm is niet verkrijgbaar in Tramline, Wave, Curvewall, Louvre.

** Profiel Plank alleen leverbaar met 0,63 mm buitenplaat.

Isolatiemateriaal

KS1100 QuadCore AWP gevelpanelen bestaan uit een QuadCore isolatiekern met lambdawaarde (warmtegeleidingscoëfficiënt) $\lambda = 0,018$ W/mK. Door de lage bijdrage aan de opwarming van de aarde levert de isolatiekern credits voor duurzaamheidscertificeringssystemen zoals BREEAM® op. De QuadCore isolatiekern is niet schadelijk voor de ozonlaag (zero ODP) en in diverse uitvoeringen leverbaar.

Akoestische prestaties

Frequentie (Hz)	63	125	250	500	1000	2000	4000	8000
SRI (dB)	20	15	17	23	18	25	40	46

Het KS1100 QuadCore AWP gevelpaneel heeft een gewogen akoestische geluidsreductie van $R_w = 25$ dB.

Brandveiligheid

De KS1100 AWP gevelpanelen met de QuadCore® Technology kern voldoen aan de Europese brandclassificatie B-s1, d0 conform de EN 13501-1:2018.

Luchtdichtheid

Bij toepassing van geïsoleerde dak- en gevelpanelen van Kingspan kan een totale luchtdichtheid worden behaald van $0,10$ dm³/u/m² bij 10 Pa, conform EN 12114. Voor projectspecifieke berekeningen van qv10-waarden neemt u contact op met Kingspan Technical Services.

Technische informatie

Materialen & coatings

Substraat

- Standaard dikte buitenplaat 0,5 mm of 0,63 mm bij Plank profiel, standaard dikte binnenplaat 0,4 mm. Materiaal is S220GD + ZA thermisch verzinkt zink/aluminium gegalvaniseerd staal conform EN 10346:2015.
- Roestvrij staal type 304 conform EN 10088:2014, dikte binnenplaat 0,4 mm.

Coatings – buitenplaat:

- Kingspan XL Forté: Bestaat uit een meerlaagse organische plastisol coating, uitgevoerd met een traditionele ledermotief-afwerking, dikte 200 µm.
- Kingspan Spectrum: Bestaat uit een meerlaagse polyurethaan (PU) coating met een gecoate semi-glanzende afwerking met licht korrelig effect, dikte 55 µm.
- Kingspan Altaris: Bestaat uit een meerlaagse (tot vier verflagen) PVDF-coating met pure kleuren.

Coatings – binnenplaat:

- Kingspan CLEANsafe 15: Deze polyester (PE) coating, dikte 15 µm, is ontwikkeld voor toepassing als binnenafwerking van geïsoleerde panelen. Standaard kleur is 'helder wit' met een gemakkelijk te reinigen oppervlak.

Afdichting

Standaard voorzien van een fabrieksmatig aangebrachte dichting in de langснаad.

Toleranties

	Producttolerantie in (mm)	
Paneel lengte	-5	+5
Werkende breedte	-2	+2
Dikte	-2	+2
Haaksheid	-3	+3

Opmerking: bovenstaande en overige toleranties conform EN 14509:2013.

Kwaliteit en duurzaamheid

Het KS1100 QuadCore AWP gevelpaneel is vervaardigd uit materialen van de hoogste kwaliteit, met behulp van state-of-the-art productieapparatuur die voldoet aan strenge normen van kwaliteitscontrole volgens EN ISO 9001 standaard. Hierdoor wordt de betrouwbaarheid en levensduur voor lange termijn gewaarborgd.

De panelen worden daarnaast geproduceerd onder Milieumanagementsysteem EN ISO 14001 en voldoen aan OHSAS 18001 Arbomanagementsysteem.

QuadCore AWP gevelpanelen zijn BES 6001 gecertificeerd 'Good' voor het op verantwoorde wijze vervaardigen van duurzame bouwmaterialen.

Garantie

Kingspan biedt een totaalgarantie tot 25 jaar op de structurele en thermische prestaties van haar panelen en een garantie tot 35 jaar op haar coatings (afhankelijk van projectspecifieke informatie).

Milieu

De gevelpanelen met een QuadCore isolatiekern en kunnen worden toegepast in de Milieuprestatie berekening, productspecifieke gegevens zijn te vinden in de Nationale Milieudatabase op www.milieudatabase.nl

Verpakking

Het KS1100 QuadCore AWP gevelpaneel wordt standaard positief gestapeld met buitenzijde naar boven. De onder- en langsijden worden beschermd met schuim en houten verpakking en het gehele pakket is voorzien van folie.

	Aantal panelen per verpakking (max.)									
Dikte (mm)	45	60	70	80	90	100	120	140	150	
> 1.5 m	23	18	15	13	12	10	8	7	5	
< 1.5 m	44	34	28	24	12	18	14	12	8	
> 1.0 m	66	51	42	36	12	27	21	18	12	

Opmerking: bij niet-standaard lengten kunnen additionele kosten en transportbeperkingen van toepassing zijn.

Levering

Alle leveringen (tenzij anders aangegeven) worden door middel van wegtransport naar de projectlocatie vervoerd. Het lossen is de verantwoordelijkheid van de klant.

Montage-instructies

Montage-instructies zijn te downloaden op onze website of verkrijgbaar via Kingspan Technical Services.

Figuur 1

Alle afmetingen worden vermeld in mm.

Detailweergave van profilering

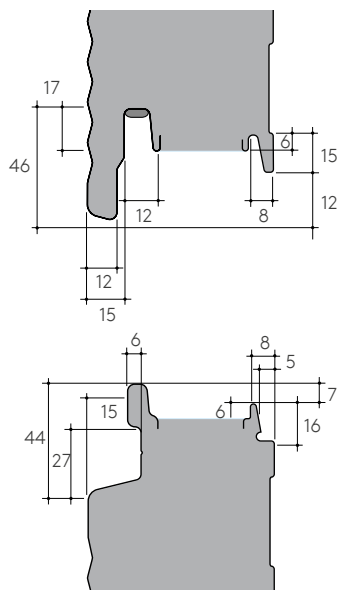

Profilering Micro-Rib

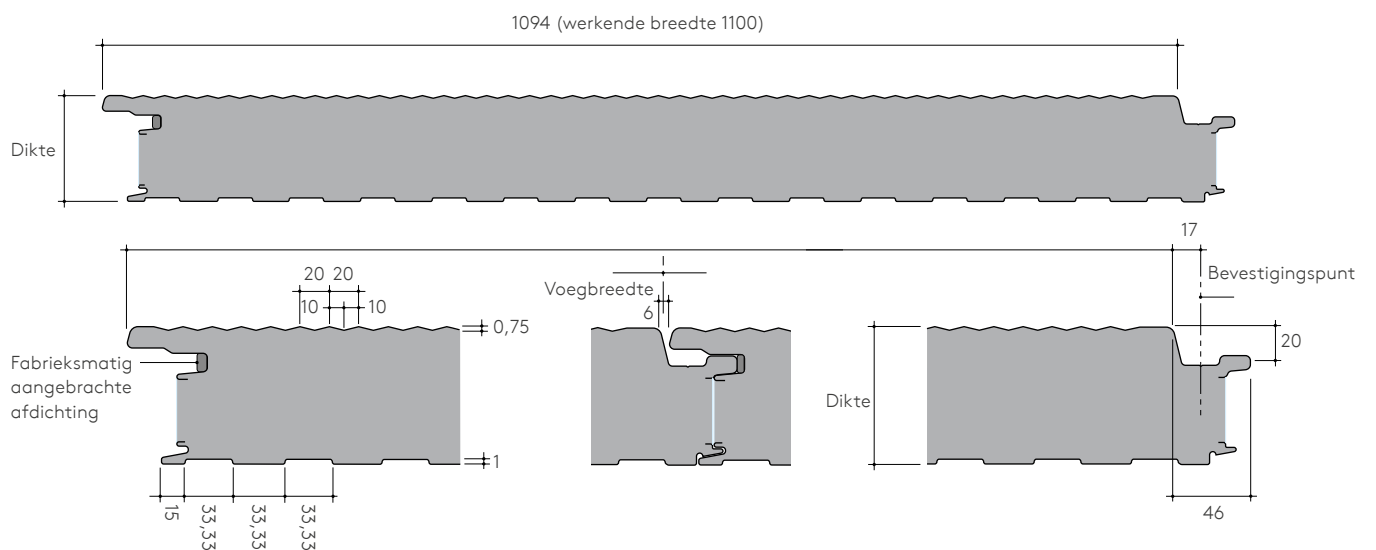

Technische informatie

Profiling Euro-box

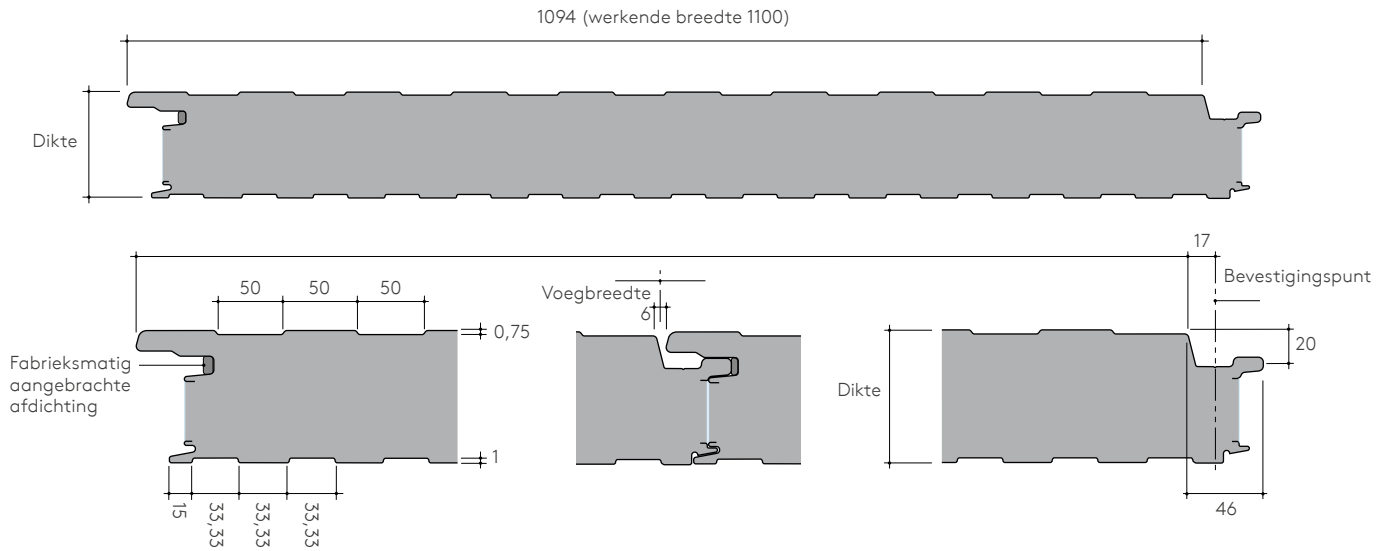

Profiling Plank

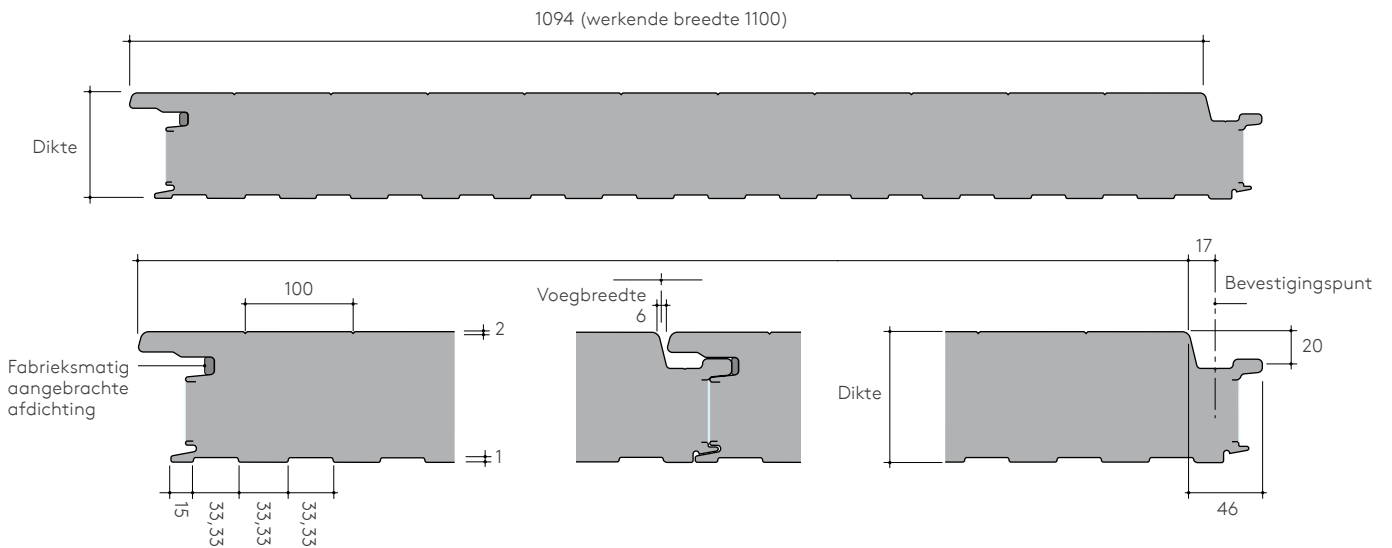

Profilering Mini-Micro

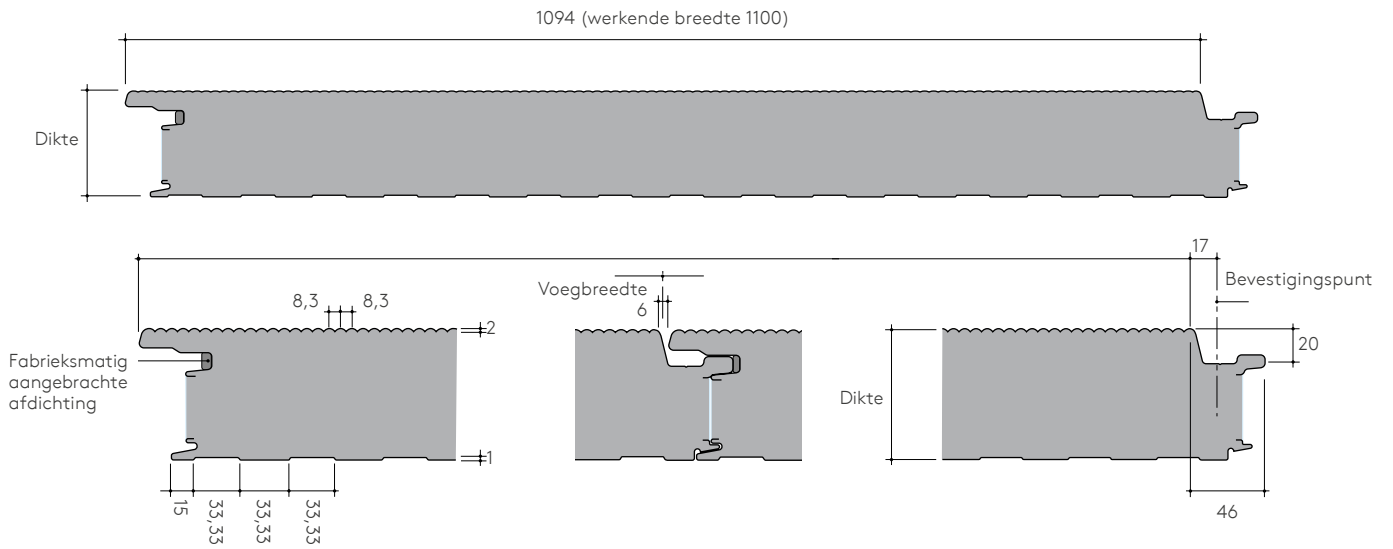

Profilering Convex

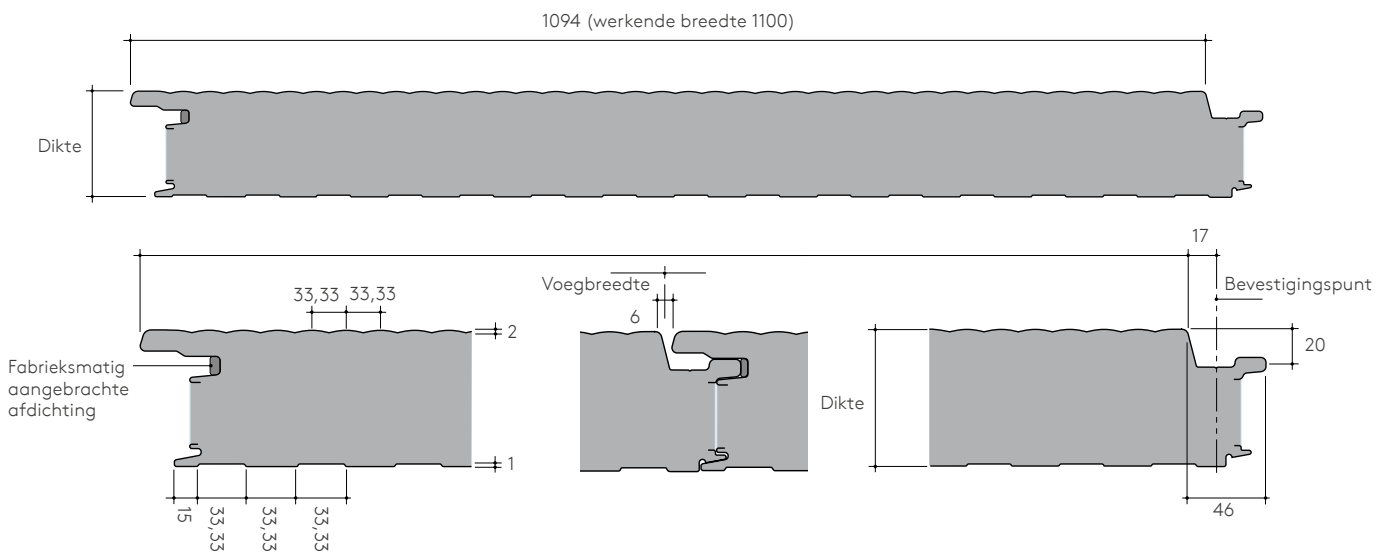

Contactgegevens

Nederland

Kingspan B.V.
Lingewei 8 | 4004 LL Tiel
Postbus 6565 | 4000 HN Tiel
T: +31 (0) 344 675 250
www.kingspanpanels.nl

België

Kingspan N.V.
Bouwvelven 17
Industriepark Klein Gent
2280 Grobbendonk
T: +32 (0) 14 23 25 35
F: +32 (0) 14 23 25 39
www.kingspanpanels.be

Wij hebben de nodige maatregelen genomen om ervoor te zorgen dat alle informatie in deze publicatie correct is. Desalniettemin aanvaarden Kingspan B.V. & Kingspan N.V. geen aansprakelijkheid voor (druk)fouten of informatie die als misleidend zouden kunnen worden beschouwd. Suggesties voor, beschrijvingen, eindgebruik of toepassingen van producten en andere werkwijzen zijn slechts ter informatie opgenomen. Kingspan B.V. & Kingspan N.V. aanvaarden derhalve geen enkele aansprakelijkheid in deze.

